

Renault HOB MASTER

Шасија со единечна кабина

Ценовник за возило

01.12.2020

FWD погон напред	Модел: R30	kW (KS)	L	P*	Цена (евр)	Цена (ден)
Шасија L2P3						
Шасија со единечна кабина L2 P3 dCi 135	TCC 1C2 3 8M	99 (135)	3.466	1.739	24.750 €	1.534.500 ден.
Шасија со единечна кабина L2 P3 Energy dCi 150	TCC 1C2 3 3M	110 (150)	3.466	1.739	25.650 €	1.590.300 ден.
Шасија со единечна кабина L2 P3 Energy dCi 180	TCC 1C2 3 4M	132 (180)	3.466	1.739	26.550 €	1.646.100 ден.
Шасија со единечна кабина L2 P3 Energy dCi 165 VI	TCC 1C2 3 2M	121 (165)	3.466	1.739	26.550 €	1.646.100 ден.
Шасија L3 P3 PRO+						
Шасија со единечна кабина L3 P3 dCi 135 PRO+	TCC 1C3 3 8M	99 (135)	4.840	1.718	25.250 €	1.565.500 ден.
Шасија со единечна кабина L3 P3 Energy dCi 150 PRO+	TCC 1C3 3 3M	110 (150)	4.840	1.718	26.250 €	1.627.500 ден.
Шасија со единечна кабина L3 P3 Energy dCi 180 PRO+	TCC 1C3 3 4M	132 (180)	4.840	1.718	27.100 €	1.680.200 ден.
Шасија со единечна кабина L3 P3 Energy dCi 165 VI PRO+	TCC 1C3 3 2M	121 (165)	4.840	1.718	27.100 €	1.680.200 ден.

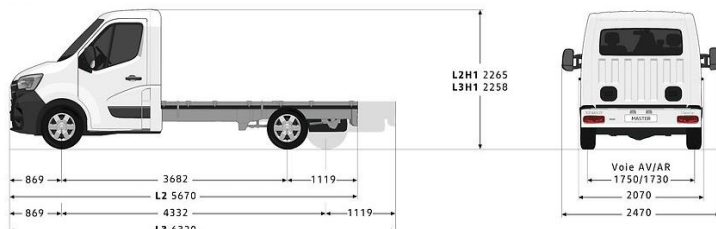

RWD заден погон	Модел: R30	kW (KS)	L	P*	Цена (евр)	Цена (ден)
Шасија L3P4						
Шасија со единечна кабина RWD L3 P4 dCi 135 VI	PCC 1L3 4 0M	96 (130)	3.993	1.435	28.650 €	1.776.300 ден.
Шасија со единечна кабина RWD L3 P4 Energy dCi 145 VI	PCC 1L3 4 1M	107 (145)	3.993	1.435	29.650 €	1.838.300 ден.
Шасија со единечна кабина RWD L3 P4 Energy dCi 165 VI	PCC 1L3 4 2M	121 (165)	3.993	1.435	30.550 €	1.894.100 ден.
Шасија L4P5						
Шасија со единечна кабина RWD L4 P5 Energy dCi 145 VI	PCC 1L4 5 1M	107 (145)	5.470	2.430	32.450 €	2.011.900 ден.
Шасија со единечна кабина RWD L4 P5 Energy dCi 165 VI	PCC 1L4 5 2M	121 (165)	5.470	2.430	33.250 €	2.061.500 ден.

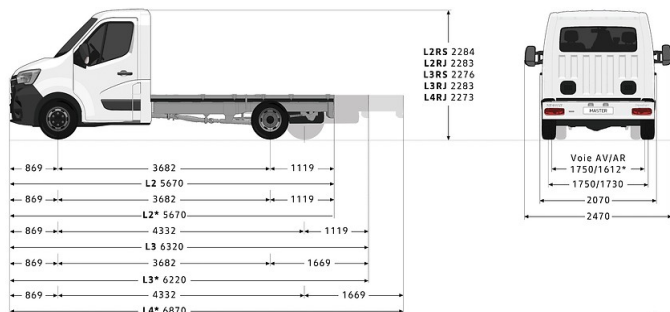

*Roues

Најголема вкупна дозволена маса :
 P3 - 3.500 kg единечни тркала позади
 P4 - 3.500 kg двојни тркала позади
 P5 - 4.500 kg двојни тркала позади

L = Максимална должина за користење

P = Максимална вкупна носивост [kg]

* Со додавање на дополнителна опрема , се намалува носивоста на возилото

Ценовникот важи до моментот на објавување на нов ценоник. Аутомотив Груп го задржува правото на измена на информациите наведени во ценоникот.

За детални информации обратете се кај овластениот Renault концесионер.

Цените и описот на опремата се информативни. Аутомотив Груп го задржува правото на измена.

Renault HOB MASTER

Шасија со продолжена кабина

Ценовник за возило

01.12.2020

FWD погон напред	Модел: R3O	kW (KS)	L	P*	Цена (евр)	Цена (ден)
Шасија L2P3						
Шасија со продолжена кабина L2 P3 dCi 135	TDC 1C2 3 8M	99 (135)	2,434	1,554	26.250 €	1.627.500 ден.
Шасија со продолжена кабина L2 P3 Energy dCi 150	TDC 1C2 3 3M	110 (150)	2,434	1,554	27.150 €	1.683.300 ден.
Шасија со продолжена кабина L2 P3 Energy dCi 180	TDC 1C2 3 4M	132 (180)	2,434	1,554	28.000 €	1.736.000 ден.
Шасија со продолжена кабина L2 P3 Energy dCi 165 VI	TDC 1C2 3 2M	121 (165)	2,434	1,554	28.000 €	1.736.000 ден.
Шасија L3 P3						
Шасија со продолжена кабина L3 P3 dCi 135	TDC 1C3 3 8M	99 (135)	4,044	1,546	26.750 €	1.658.500 ден.
Шасија со продолжена кабина L3 P3 Energy dCi 150	TDC 1C3 3 3M	110 (150)	4,044	1,546	27.750 €	1.720.500 ден.
Шасија со продолжена кабина L3 P3 Energy dCi 165 VI	TDC 1C3 3 2M	121 (165)	4,044	1,546	28.500 €	1.767.000 ден.
Шасија со продолжена кабина L3 P3 Energy dCi 180	TDC 1C3 3 4M	132 (180)	4,044	1,546	28.500 €	1.767.000 ден.

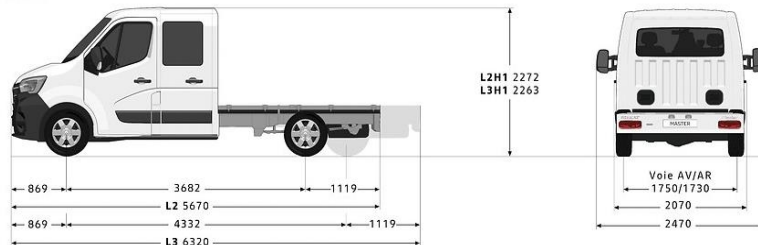

RWD погон назад	Модел: R3O	kW (KS)	L	P*	Цена (евр)	Цена (ден)
Шасија L3P4						
Шасија со продолжена кабина RWD L3 P4 Energy dCi 145 VI	PDC 1L3 4 1M	107 (145)	2,985	1,280	31.190 €	1.933.780 ден.
Шасија со продолжена кабина RWD L3 P4 Energy dCi 165 VI	PDC 1L3 4 2M	121 (165)	2,985	1,280	31.890 €	1.977.180 ден.
Шасија L4P5						
Шасија со продолжена кабина RWD L4 P5 Energy dCi 145 VI	PDC 1L4 5 1M	107 (145)	4,436	2,231	33.850 €	2.098.700 ден.
Шасија со продолжена кабина RWD L4 P5 Energy dCi 165 VI	PDC 1L4 5 2M	121 (165)	4,436	2,231	34.650 €	2.148.300 ден.

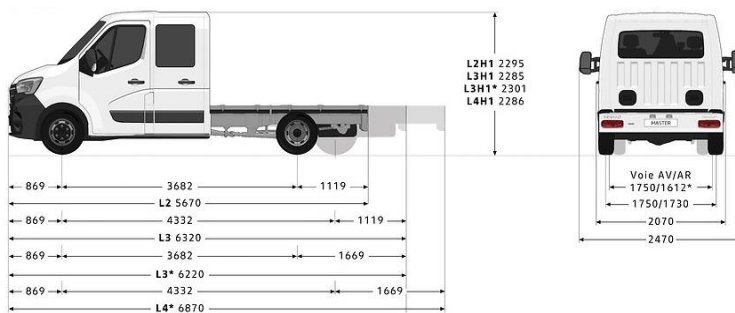

L = Максимална должина за користење

P = Максимална вкупна носивост [kg]

* Со додавање на дополнителна опрема, се намалува носивоста на возилото

Најголема вкупна дозволена маса :

P3 - 3.500 kg единечни тркала позади

P4 - 3.500 kg двојни тркала позади

P5 - 4.500 kg двојни тркала позади

Ценовникот важи до моментот на објавување на нов ценовник. Аутомотив Груп го задржува правото на измена на информациите наведени во ценовникот.

За детални информации обратете се кај овластениот Renault концесионер.

Цените и описот на опремата се информативни. Аутомотив Груп го задржува правото на измена.

Renault HOB MASTER Кипер

Ценовник за возило

01.12.2020

Единечна кабина	Модел: R30	kW (KS)	L	P*	Цена (евр)	Цена (ден)
Кипер L2P3						
Кипер со единечна кабина L2 P3 dCi 135	TBS 1C2 3 8M	99 (135)	3.280	1.242	30.200 €	1.872.400 ден.
Кипер со единечна кабина L2 P3 Energy dCi 150	TBS 1C2 3 3M	110 (150)	3.280	1.242	31.700 €	1.965.400 ден.

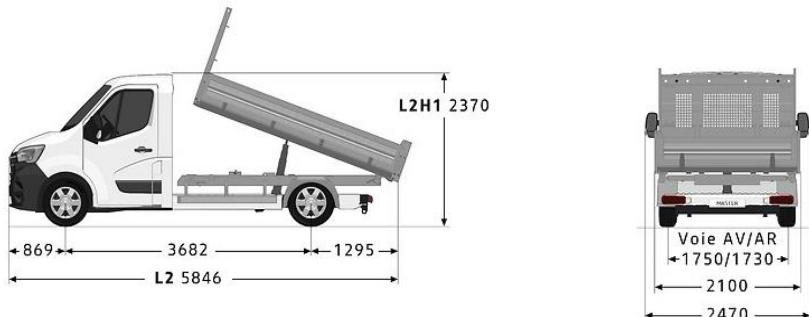

Двојна кабина	Модел: R30	kW (KS)	L	P*	Цена (евр)	Цена (ден)
Кипер L3P3						
Кипер со продолжена кабина L3 P3 Energy dCi 145 VI	TBD 1C3 3 1M	107 (145)	3.280	914	32.100 €	1.990.200 ден.
Кипер со продолжена кабина L3 P3 Energy dCi 165 VI	TBD 1C3 3 2M	121 (165)	3.280	914	33.600 €	2.083.200 ден.

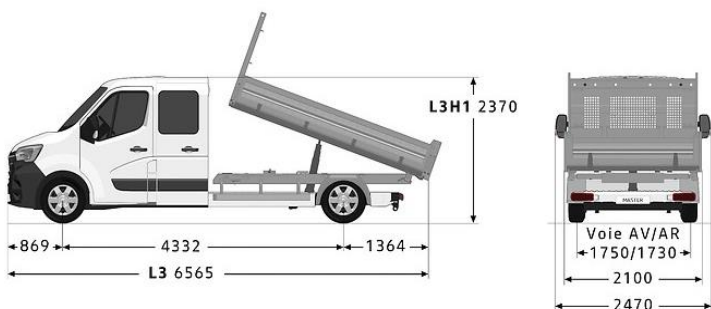

Најголема вкупна дозволена маса
P3 - 3.500 kg единечни тркала позади

L = Максимална должина за користење

P = Максимална вкупна носивост [kg]

* Со додавање на дополнителна опрема, се намалува носивоста на возилото

Ценовникот важи до моментот на објавување на нов ценовник. Аутомотив Груп го задржува правото на измена на информациите наведени во ценовникот.

За детални информации обратете се кај овластениот Renault концесионер.

Цените и описот на опремата се информативни. Аутомотив Груп го задржува правото на измена.

Renault HOV MASTER Шасија

Сериска опрема

Сериска опрема шасија	СЕРИСКА ОПРЕМА ПРОДОЛЖЕНА КАБИНА Дополнително на сериска опрема Шасија
Сигурност	Сериска опрема заден погон Дополнително на сериска опрема Шасија
Воздушно перниче за возач ABS - електронска дистрибуција на силата за кочење ASR - систем за спречување пролизгување на погонските тркала при тргнување ESP - динамичка контрола на возилото HSA - систем за помош при качување на нагорнини (Hill Start Assist) Extended Grip Автоматско заклучување на вратите во возење LED дневни светла C облик Безбедносни ремени во три точки Предни безбедносни ремени прилагодливи по висина (за странични седишта) Потпирачи за глава на сите седишта (прилагодливи на предни седишта) Посилен покажувач на насока на ретровизори (16W) Бришачи с осензор за дожд Предупредување за незакончан безбедносен ремен	Лева крилна врата во вториот ред седишта Десна крилна врата во вториот ред седишта Клупа со четири места за седење во вториот ред Двојни тркала позади Кратко меѓусокино растојание (подолг заден дел) Ограничувач на брзина на 90 km/h кај верзии со носивост P5
Удобност	СЕРИСКА ОПРЕМА КИПЕР Дополнително на сериска опрема Шасија
Клима уред Електрично отворање на стакла напред - возачко импулсно Електрично прилагодливи и грееви ретровизори Возачко седиште прилагодливо по висина, должина и потпирач Тонирани стакла Филтер за прав Потпирач за рака напред Подготовка за радио (+звучници) Централно заклучување со далечинско управување Затворена фиока пред совозач Засилено греење (не е достапно на моторите dCi 145 VI и dCi 165 VI)	Алуминиумски кутија - со правец на кipaње назад Заштита на преграда овозможува превоз на долг товар (до 400 kg) Преграда за заштита на кабина Подот на киперот и предна страница направени од челик со дебелина 2 mm Под заштитен со заштита од полиестер Задна страна со можност за отворање 270° Автоматско отворање на долниот дел на задната страница при кipaње Профили во страниците на киперот и куки под страниците 6 куки на подот за прицврстување на товар
Функционалност	СЕРИСКА ОПРЕМА КИПЕР ПРОДОЛЖЕНА КАБИНА Дополнително на сериска опрема Кипер
Клупа за два совозачи напред Рачно прилагодливи предни светла по висина Лимена преграда со стакло Заштитни завеси на предни тркала SCR - Селективна каталитичка редуција (AdBlue)	Лесен челичен зандук THLE - правец на кipaње назад
Дизајн	
Челични тркала 16" Мали украсни покривачи на тркалата	
Возење	
Патен компјутер 6 степен менувач Можност за преминување на ECO возење Индикатор за промена на брзина	
Додатоци	
Резервно тркало стандардна димензија Резервоар за гориво 80 l Алтернатор 185 A	

Renault MASTER Шасија

Ценовник на опции

		Преден погон	Заден погон	Клипер	Цена(евра)	Цена(ден)
СИГУРНОСТ						
Систем за автоматско кочење во случај на потреба (AEBS)(16)	AEB501	0	0	0	850 €	52.700 ден
Предено воздушно перниче за совозач (19)	AIRBA2	0	0	0	450 €	27.900 ден
Странични воздушни перничина напред (2,3)	JAS34	0	0	0	450 €	27.900 ден
Систем за предупредување за промена на лентата за возење (16)	DLIGM1	0	0	0	500 €	31.000 ден
Огледало за контрола на мртво агол	RTVI02	0	0	0	150 €	9.300 ден
УДОБНОСТ						
Пакет хромирани додатоци во внатрешноста (27) - Странични отвори за вентилација со прилагодливи решетки со хромирани додатоци - 2 отвори за вентилација на инструмент табла со хромирани додатоци	PRCHR1	0	0	0	150 €	9.300 ден
Автоматски клима уред (4)	KLIMAR	0	0	0	850 €	52.700 ден
Клуч слободни раце за отклучување/заклучување на возилото	RKART2	0	0	0	500 €	31.000 ден
Возачко седиште прилагодливо по должина, висина, потпирач и во лумбален дел со потпирач за рака	COLOMB	0	0	0	150 €	9.300 ден
Амортизаичко возачко седиште со потпирач за рака (5, 18, 20)	SJEVIS	0	0	-	850 €	52.700 ден
Самостојно совозачко седиште прилагодливо по висина, должина, потпирач и во лумбален дел со потпирач за рака	PARLOM	0	0	0	150 €	9.300 ден
Пакет за пушачи	PEPEL	0	0	0	50 €	3.100 ден
Лизгачка фиока пред совозач (A4 формат)	BTAGA3	0	0	0	200 €	12.400 ден
КОМУНИКАЦИЈА						
Мултимедиски систем R-link Evolution 2020 + DAB (1) - 7" екран чувствителен на допир - Навигација Carminat TomTom - Радио MP3, USB, Bluetooth, DAB - Интернет поврзаност - Картографија на Европа - Можност за поврзување со Android Auto	PKRL06	0	0	0	1.600 €	99.200 ден
Мултимедиски систем MediaNav Evolution 2020 + DAB (26) - 7" екран чувствителен на допир - Навигација Carminat TomTom - Радио MP3, USB, Bluetooth + DAB - Картографија на Источна Европа	PKUL21	0	0	0	1.200 €	74.400 ден
Полнење на паметен телефон без жица (19)	REACT1	0	0	0	200 €	12.400 ден
Држач за таблет големина 1 DIN (7,21)	SUTAB1	0	0	0	150 €	9.300 ден
НАДВОРЕШЕН ИЗГЛЕД						
Металик или посебна боја	QPA\$MV	0	0	0	900 €	55.800 ден
Неметалик боја (освен Бела Минерал)		0	0	0	300 €	18.600 ден
Неметалик боја Бела Минерал	QPA\$QNG	0	0	0	0 €	- ден
Ретровизори на долги држачи	RGRAND	0	0	0	150 €	9.300 ден
Заштитни завеси на предни и задни тркала	ZAVJE	0	0	0	150 €	9.300 ден
Големи покривачи на тркалата	ENJ002	0	-	0	150 €	9.300 ден
Алуминиумски тркала 41 см (16")	ALU16	0	-	0	850 €	52.700 ден
Хромирани лајсни на предна маска (27)	PRCHR2	0	0	0	200 €	12.400 ден
Пакет хромирани додатоци во внатрешноста и хромирани лајсни на предна маска	PRCHR3	0	0	0	300 €	18.600 ден

Renault MASTER Шасија

Ценовник на опции

	Преден погон	Заден погон	Кипер	Цена(евра)	Цена(ден)
ФУНКЦИОНАЛНОСТ					
Пакет PRO+ Navi 2020 - Мултимедиски систем MediaNav Evolution + DAB - Картографија на Источна Европа - Темпомат - Светла за магла	PKUL29	0	0	0	1.350 € 83.700 ден
Пакет PRO+ 2020 - Темпомат - Светла за магла напред - Радио МРЗ со AUX, USB и Bluetoothom (големина 1DIN),DAB	PKAGR1	0	0	0	1.250 € 77.500 ден
Пакет ФУНКЦИОНАЛНОСТ 2020 (6) - Ротирачка работна маса за документи или компјутер - Фиока под совозачка клупа - Масичка на извлекување во инструмент табла пред совозач - Капак на фиока на среината од инструмент табла	PKAC4A	0	0	0	450 € 27.900 ден
Масичка на извлекување во инструмент табла пред совозач (6)	TBPOB1	0	0	0	350 € 21.700 ден
Тахограф (16)	CTL1	0	0	0	700 € 43.400 ден
Клуч со три копчиња (17)	SOP03	0	0	-	200 € 12.400 ден
Дополнителен клуч	DKLJUC	0	0	0	150 € 9.300 ден
Сет за поправка на гума (22)	PRIBOR	0	-	0	10 € 620 ден
Можност за влечење на приколка до 3,5t (1)	CHG35H	-	0	-	200 € 12.400 ден
Кука за влечење (18)	KUKA	0	0	0	400 € 24.800 ден
105 литарски резервоар (18)	100L	0	0	-	150 € 9.300 ден
Механичка блокада на диференцијалот	BLARR	-	0	-	1.100 € 68.200 ден
ДОДАТОЦИ					
Без клима уред (24)	CHAUFO	0	0	0	0 € -
Без плин за ладене (23)	SSGAZR	0	0	0	10 € 620 ден
Дополнителна инсталација за преработка: - 6 жичен конектор во инструмент табла на возачка страна - 12V (40A) конектор под совозачки затегнувач на безбедносен ремен	KONKON	0	0	S	150 € 9.300 ден
Конектор за пристап до информации за возилото (брзина, движење на моторот, позиција на склопки, покажувач на насока ...)	KUTIJA	0	0	0	200 € 12.400 ден
2 Конектора за пристап до информации од товарен простор (отворена врата, 3-то стоп светло, електроинсталација, ...) (17)	ADPCNC	0	0	0	150 € 9.300 ден
Продолжена инсталација на шасија	CABAL1	0	0	0	50 € 3.100 ден
Дополнителен ремен на моторот (10,11,25)	ODIMOT	0	0	0	200 € 12.400 ден
Акумулатор 110 А (7)	BATREF	0	0	0	150 € 9.300 ден
Забрзана работа на моторот (1.300 obr/min)	RALENT	0	0	0	150 € 9.300 ден
Алуминиумска кутија за товар (9,14,28,29)	ALUSAN	0	0	-	3.000 € 186.000 ден
Алуминиумска кутија за товар (9, 13, 14,28,29) + носач за продолжен товар позади + кутија за алат	RIART1	0	0	-	3.500 € 217.000 ден
Челична кутија за товар со кипање позади	TYBEN2	-	-	0	500 € 31.000 ден
Алуминиумска кутија со кипање од три страни (15)	TYBEN3	-	-	0	700 € 43.400 ден
Челична кутија за товар со кипање од три страни (18)	TYBEN4	-	-	0	1.100 € 68.200 ден
Заштита на задни светла	GRPRFE	-	-	0	350 € 21.700 ден
Пневматска суспензија (8, 10)	ZRAMO	0	-	-	3.200 € 198.400 ден
Заштита под мотор	KITGRV	0	0	0	200 € 12.400 ден
Без кровни носачи	SPREST	0	0	0	10 € 620 ден
Продолжена гаранција 5г. Или 100000км		0	0	0	656 € 40.672 ден

Renault MASTER Шасија

Ценовник на опции

	Преден погон	Заден погон	Кипер	Цена(евра)	Цена(ден)
--	--------------	-------------	-------	------------	-----------

Напомена

S = Серија - = Не е достапно

- (1) Не е достапно на верзија со носивост P5
- (2) Задолжително со опција PARLOM
- (3) Задолжително со опција AIRBA2
- (4) Не е достапно со опција Без гас за ладење
- (5) Не е достапно со опција JAS34
- (6) Не е достапно со опција AIRBA2
- (7) Можно само со мотор dCi 135
- (8) Задолжително со опција KUTIJA
- (9) Не е достапно со опција ZRAMO
- (10) Задолжително со опција KONKON
- (11) Кај верзија со преден погон и со мотор dCi 145 или dCi 165 не е можно со опција CHAUFO
- (12) Не е достапно со опција RALENT
- (13) Не е достапно на верзија [asija со двојна kabina L2
- (14) На должина L3 кај двојна кабина не е достапно во комбинација со опција 100L
- (15) На верзија со двојна кабина и погон назад задолжително со опција PARLOM
- (16) Сериски на верзија со вкупна носивост P5
- (17) Можно само на верзија единечна кабина
- (18) Не е достапно на верзија кипер со продолжена кабина
- (19) Задолжително со радио
- (20) На верзија продолжена кабина RWD P4 во комбинација со опција ALUSAN или RIART1 задолжително со самостојно совозачко седиште
- (21) Не е достапно со PKRL06, PKUL21 и PKUL29.
- (22) Не е достапно со двојни тркала позади
- (23) Задолжително со опција CHAUFO
- (24) Задолжително со опција SSGAZR
- (25) Кај верзија со преден погон и мотори dCi 135, dCi 150 или dCi 180 задолжително со опција CHAUFO
- (26) Не е достапно со опција KUKA
- (27) Во случај на комбинација опција PRCHR1 и PRCHR2 мора да се избере PRCHR3 (комбинација на овие две опции) во замена за поединечни опции
- (28) RIDRAB бара опција CABADP освен L2(KONKON)
- (29) Не е достапно на шасија со единечна кабина и шасија со продолжена кабина со преден погон

Renault HOV MASTER Шасија

Дизајн

	Преден погон	Заден погон	Кипер
ХАРМОНИЈА ВНАТРЕШНОСТ			
Темносива	HARM0	S	S
ТАПАЦИР			
Ткаенина темносива боја "KLEIDO"	DRAP01	S	S
БОЈА НА КАРОСЕРИЈА			
НЕМЕТАЛИК БОЈА			
Бела минерал	QNG	0	0
Сива уран *	KPW	0	0
Портокалова *	031	0	0
Жолта лимон *	396	0	0
Сина SAVIEM *	423	0	0
Сина MYOSOTIS *	489	0	0
Жарко црвена *	719	0	0
Сина волга *	RNQ	0	0
МЕТАЛИК БОЈА *			
Сина GRIS	J47	0	0
Сива ETOILE	KNH	0	0
ПОСЕБНА БОЈА *			
Црна NACRE	676	0	0

* Доплата

S = Серија 0 = Опција - = не е достапно

Renault HOB MASTER Шасија

Димензии и маса

ОСНОВНИ СПЕЦИФИКАЦИИ			Шасија со единична кабина				Шасија со продолжена кабина					
Каросерија			2 - 3				6 - 7					
Број на седишта			Погон напред		Погон назад		Погон напред		Погон назад			
Погон			Единични тркала позади		Двојни тркала позади		Единични тркала позади		Двојни тркала позади			
Задни тркала			L2	L3	L3	L4	L2	L3	L3	L4		
Должина			H1	H1	H1	H1	H1	H1	H1	H1		
Висина			3,5t	3,5t	3,5t	4,5t	3,5t	3,5t	3,5t	4,5t		
Бруто тежина на возило												
НАДВОРЕШНИ ДИМЕНЗИИ (mm)												
Вкупна должина без надградба			B	5.670	6.320	6.220	6.870	5.670	6.320	6.220	6.870	
Меѓускино растојание			A	3.682	4.332	3.682	4.332	3.682	4.332	3.682	4.332	
Предна осовина			C	869	869	869	869	869	869	869	869	
Задна осовина			D	1.119	1.119	1.669	1.669	1.119	1.119	1.669	1.669	
Максимална задна осовина			D	1.400	2.124	1.928	2.754	1.119	2.078	1.669	2.471	
Вкупна ширина			без огледала	G	2.070	2.070	2.070	2.070	2.070	2.070	2.070	
			со огледала	G1	2.470	2.470	2.470	2.470	2.470	2.470	2.470	2.470
со долги огледала			G1	2.654	2.654	2.654	2.654	2.654	2.654	2.654	2.654	
			мин	H	2.259	2.252	2.278	2.267	2.266	2.258	2.295	2.282
макс			H	2.265	2.258	2.283	2.273	2.272	2.263	2.301	2.286	
Растојание помеѓу предни тркала			E	1.750	1.750	1.750	1.750	1.750	1.750	1.750	1.750	
Растојание помеѓу задни тркала			F	1.730	1.730	1.612	1.612	1.730	1.730	1.612	1.612	
ДИМЕНЗИИ НА ШАСИЈА (mm)												
Должина			мин	Z3	3.184	3.834	3.734	4.384	2.434	3.084	2.985	3.635
			макс	Z3	3.466	4.840	3.993	5.470	2.434	4.044	2.985	4.436
Ширина			мин	G2	2.170	2.170	2.170	2.170	2.170	2.170	2.170	2.170
			макс	G2	2.350	2.350	2.350	2.350	2.350	2.350	2.350	2.350
Висина			мин	J1	735	736	784	786	727	731	775	778
			макс	J1	740	741	787	789	732	736	780	781
МАСА (kg)												
Најголема вкупна маса				3.500	3.500	3.500	4.500	3.500	3.500	3.500	4.500	
Маса на возило *				1.761	1.782	2.065	2.070	1.946	1.954	2.220	2.269	
Најголема носивост				1.739	1.718	1.435	2.430	1.554	1.546	1.280	2.231	
Најголемо оптеретување на осовина			напред	1.850	1.850	1.850	1.850	1.850	1.850	1.850	1.850	
			назад	2.100	2.100	2.620	3.200	2.100	2.100	2.620	3.200	
Најголема маса на приколка			со кочници	2.500	2.500	3.000	3.000	2.500	2.500	3000 (3,5t)	3.000	
без кочници				750	750	750	750	750	750	750	750	
УПРАВУВАЊЕ (m)												
Минкруг на вртења			помеѓу зидови	14,1	16,2	14,1	16,2	14,1	16,2	14,1	16,2	
			помеѓу тротоари	13,6	15,7	13,6	15,7	13,6	15,7	13,6	15,7	
РЕЗЕРВОАР ЗА ГОРИВО												
Зафатнина на резервоарот за гориво (l)			80,0									
Зафатнина на резервоарот за AdBlue (l)			28,0									

* Маса на возило = - во ситуација на возење - без возач или патник - со течност и иалат

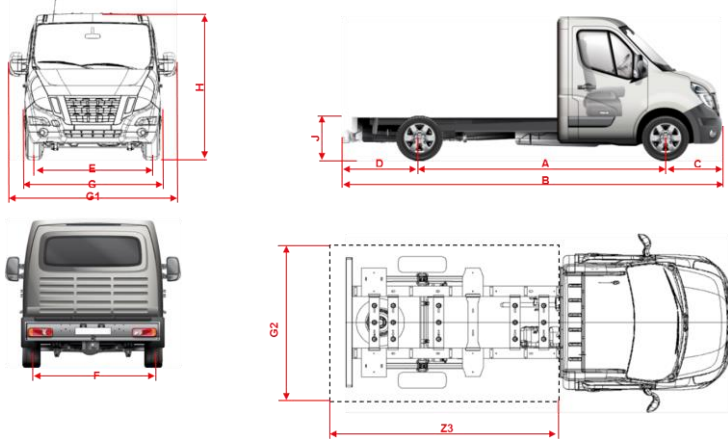

Renault HOB MASTER Кутија за товар

Димензии и маса

ОСНОВНИ СПЕЦИФИКАЦИИ		Кутија за товар со единична кабина				Кутија за товар со двојна кабина					
Каросерија		2 - 3				6 - 7					
Број на седишта											
Погон		Погон напред		Погон назад		Погон напред		Погон назад			
Задни тркала		Единични тркала позади		Двојни тркала позади		Единични тркала позади		Двојни тркала позади			
Должина		L2	L3	L3	L4	L2	L3	L3	L4		
Висина		H1	H1	H1	H1	H1	H1	H1	H1		
Бруто тежина на возило		3,5t	3,5t	3,5t	4,5t	3,5t	3,5t	3,5t	4,5t		
НАДВОРЕШНИ ДИМЕНЗИИ (mm)											
Вкупна должина без надградба		B	5,776	6,445	6,326	6,976	5,776	6,526	6,425	7,075	
Меѓусебно растојание		A	3,682	4,332	3,682	4,332	3,682	4,332	3,682	4,332	
Предна осовина		C	869	869	869	869	869	869	869	869	
Задна осовина		D	1,225	1,244	1,775	1,775	1,225	1,325	1,874	1,874	
Вкупна ширина		без огледала	G	2,070	2,070	2,070	2,070	2,070	2,070	2,070	
		со огледала	G1	2,470	2,470	2,470	2,470	2,470	2,470	2,470	
Вкупна висина		H	*	*	*	*	*	*	*	*	
Растојание помеѓу предни тркала		E	1,750	1,750	1,750	1,750	1,750	1,750	1,750	1,750	
Растојание помеѓу задни тркала		F	1,730	1,730	1,612	1,612	1,730	1,730	1,612	1,612	
ДИМЕНЗИИ НА КУТИЈА ЗА ТОВАР (mm)											
Должина		мин	Z3	3,230	3,900	3,780	4,430	2,480	3,230	3,130	
		макс	Z3	3,170	3,840	3,720	4,370	2,420	3,170	3,070	
Ширина		мин	G2	2,100	2,100	2,100	2,100	2,100	2,100	2,100	
		макс	G2	2,040	2,040	2,040	2,040	2,040	2,040	2,040	
Висина		мин	J1	400	400	400	400	400	400	400	
Површина на кутијата (m2)				6,5	7,8	7,6	8,9	4,9	6,5	6,3	
МАСА (kg)											
Најголема вкупна маса			3,500	3,500	3,500	4,500	3,500	3,500	3,500	4,500	
Маса на возило *			2,047	2,147	2,439	2,480	2,212	2,267	2,529	2,623	
Најголема носивост			1,426	1,353	1,061	2,020	1,288	1,233	971	1,877	
Најголемо оптеретување на осовина		напред	1,850	1,850	1,850	1,850	1,850	1,850	1,850	1,850	
		назад	2,100	2,100	2,620	3,200	2,100	2,100	2,620	3,200	
Најголема маса на приколка		со кочници	2,500	2,500	3,000	3,000	2,500	2,500	3000 (3.5t)	3,000	
		без кочници	750	750	750	750	750	750	750	750	
УПРАВУВАЊЕ (m)											
Мин.круг на вртења		помеѓу ѕидови	14,1	16,2	16,2	16,2	14,1	16,2	14,1	16,2	
		помеѓу тротоари	13,6	15,7	15,7	15,7	13,6	15,7	13,6	15,7	
РЕЗЕРВОАР ЗА ГОРИВО											
Зафатнина на резервоарот за гориво (l)								80,0			
Зафатнина на резервоарот за AdBlue (l)								28,0			

* Маса на возило - - во ситуација на возење - без возач или патник - со течност и иалат

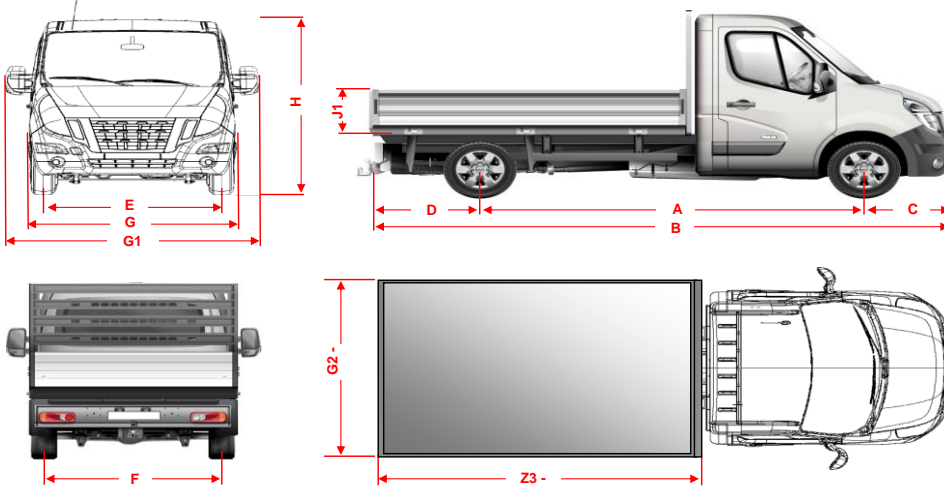

Renault HOV MASTER

Кипер

Димензии и маса

ОСНОВНИ СПЕЦИФИКАЦИИ		Kiper sa jednostrukom kabinom	Kiper sa produženom kabinom
Каросерија		Kiper sa jednostrukom kabinom	Kiper sa produženom kabinom
Број на седишта		2 - 3	6 - 7
Погон		Pogon sprijeda	Pogon sprijeda
Задни тркала		Jednostruki kotači straga	Jednostruki kotači straga
Должина		L2	L3
Висина		H1	H1
Бруто тежина на возило		3,5t	3,5t
НАДВОРЕШНИ ДИМЕНЗИИ (mm)			
Вкупна должина без надградба	B	5.846	6.566
Меѓускино растојание	A	3.682	4.332
Предна осовина	C	869	869
Задна осовина	D	1.295	1.365
Вкупна ширина	без огледала	G	2.070
	со огледала	G1	2.470
Вкупна висина	мин	H	2.259
	макс	H	2.265
Растојание помеѓу предни тркала	E	1.750	1.750
Растојание помеѓу задни тркала	F	1.730	1.730
ДИМЕНЗИИ НА КИПЕР (mm)			
Должина	мин	Z3	3.280
	макс	Z3	3.205
Ширина	мин	G2	2.100
	макс	G2	2.040
Висина	мин	J1	400
Површина на кутијата (m2)		6,5	6,5
МАСА (kg)			
Најголема вкупна маса		3.500	3.500
Маса на возило *		2.258	2.586
Најголема носивост		1.242	914
Најголемо оптеретување на осовина	напред	1.850	1.850
	назад	2.100	2.300
Најголема маса на приколка	со кочници	2.500	2.500
	без кочници	750	750
УПРАВУВАЊЕ (m)			
Мин.круг на вртења	помеѓу ѕидови	14,1	16,2
	помеѓу тротоари	13,6	15,7
РЕЗЕРВОАР ЗА ГОРИВО			
Зафатнина на резервоарот за гориво (l)			80,0
Зафатнина на резервоарот за AdBlue (l)			28,0

* Маса на возило = - во ситуација на возење - без возач или патник - со течност и иалат

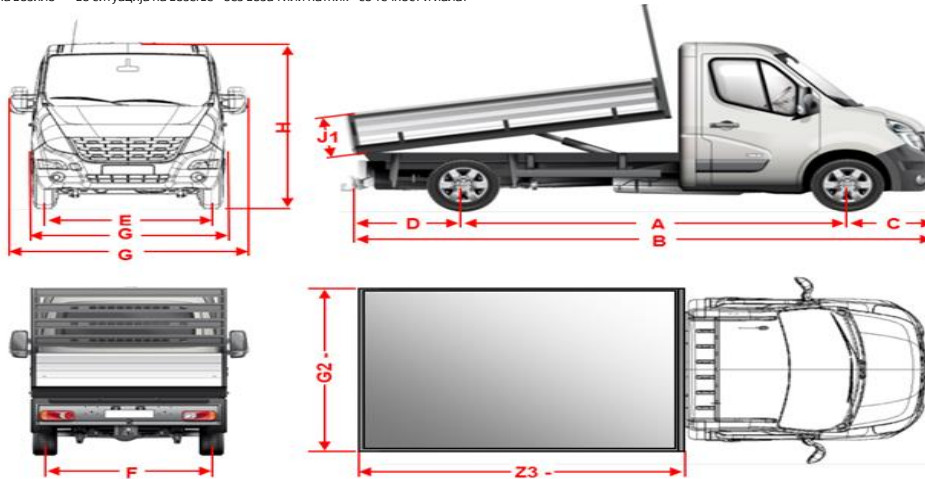

Renault HOB MASTER

Технички карактеристики

МОТОР	dCI 135	Energy dCI 150	Energy dCI 180	dCI 130 VI	Energy dCI 145 VI	Energy dCI 165 VI			
Гориво	Dizel								
Еколошка норма за заштита на околината	Euro6dTemp	Euro6dTemp	Euro6dTemp	EuroVIId	EuroVIId	EuroVIId			
Катализатор / филтер на тврди честици (DPF)	Катализатор+Филтер за тврди честици+SCR								
Турбина	TwinTurbo	TwinTurbo	TwinTurbo	TwinTurbo	TwinTurbo	TwinTurbo			
Stop & Start	Без	ДА	ДА	ДА	ДА	ДА			
СПЕЦИФИКАЦИЈА НА МОТОР									
Волумен (cm ³)	2298								
Број на цилиндри/ број на вентили	4 / 16								
Најголема сила kW (KS) при вртежи во минута (1/min)	100 (135) / 3500	110 (150) / 3500	132 (180) / 3500	96 (130) / 3500	107 (145) / 3500	120 (165) / 3500			
Најголем момент на вртење (Nm) при врт/мин	360	385	400	330	360	380			
Вид на вбризување	Директен commonrail								
МЕНУВАЧ									
Преден (FWD) / Заден погон (RWD)	FWD	FWD	FWD	RWD	RWD	FWD/RWD			
Тип на менувач	PF6 / ZF4	PF6 / ZF4	PF6 / ZF4	*					
Начин на менување	Рачен	Рачен	Рачен	Рачен	Рачен	Рачен			
Број на степени	6	6	6	6	6	6			
ПОТРОШУВАЧКА И ЕМИСИЈА ВО l/100km NEDC-ВТ Worst Case									
Градско возење	6,7	5,8	7,1	9,7	JK	DK	FWD JK	RWD JK	RWD JT
Возење надвор од град	7,5	7,1	6,3	8,5	8,3	8,9	7,1	8,3	8,9
Комбинирано возење	7,2	6,6	6,9	9,0	8,0	8,4	7,4	8,0	8,4
CO ² (g/km) комбинирана	191,0	175,0	181,0	233,0	211,0	225,0	191,0	211,0	225,0
ПОТРОШУВАЧКА И ЕМИСИЈА ВО l/100km									
	WLTP	WLTP	WLTP	NEDC	NEDC		NEDC		
Комбинирано возење	12,441	12,423	12,556	9,0	JK	DK	FWD JK	RWD JK	RWD JT
CO ² (g/km) комбинирано	327,0	323,0	330,0	233,0	8,1	8,6	7,3	8,1	8,6

ТРКАЛА И ГУМИ					
Верзија	Погон напред		Погон назад		
	Дозволена вкупна маса		Тркала		
	3.3T	3.5T	Единечни	Двојни	
Димензии на тркала	R16	R16	R16	R16	
Димензии на гуми	225 / 65	225 / 65	235 / 65	195 / 75	

* Техничките податоци се во процес на хомологација

JK = единечни тркала; DK = двојни тркала