

Renault HOB MASTER - FURGON Euro 6dTemp

Ценовник за возило

01.12.2020

FWD погон напред	Модел: R3U	kW (KS)	L	P*	Цена (евр)	Цена (ден)
L1H1P2						
Furgon L1H1P2 dCi 135	TFG 1 112 8M	99 (135)	8	1.423	25.700 €	1.593.400 ден.
Furgon L1H1P2 Energy dCi 150	TFG 1 112 3M	110 (150)	8	1.423	26.800 €	1.661.600 ден.
L1H2P3						
Furgon L1H2P3 dCi 135	TFG 1 123 8M	99 (135)	9	1.601	26.900 €	1.667.800 ден.
Furgon L1H2P3 Energy dCi 150	TFG 1 123 3M	110 (150)	9	1.601	27.900 €	1.729.800 ден.
L2H2P2						
Furgon L2H2P2 dCi 135	TFG 1 222 8M	99 (135)	10,8	1.329	26.950 €	1.670.900 ден.
L2H2P3 PRO+						
Furgon L2H2P3 dCi 135 PRO+	TFG 1 223 8M	99 (135)	10,8	1.529	27.450 €	1.701.900 ден.
Furgon L2H2P3 Energy dCi 150 PRO+	TFG 1 223 3M	110 (150)	10,8	1.529	28.350 €	1.757.700 ден.
Furgon L2H2P3 Energy dCi 180 PRO+	TFG 1 223 4M	132 (180)	10,8	1.529	29.250 €	1.813.500 ден.
Furgon L2H2P3 Energy dCi 180 BVR PRO+	TFG 1 223 4A	132 (180)	10,8	1.529	30.450 €	1.887.900 ден.
L3H2P3 PRO+						
Furgon L3H2P3 dCi 135 PRO+	TFG 1 323 8M	99 (135)	13	1.434	28.050 €	1.739.100 ден.
Furgon L3H2P3 Energy dCi 150 PRO+	TFG 1 323 3M	110 (150)	13	1.434	29.150 €	1.807.300 ден.
Furgon L3H2P3 Energy dCi 180 PRO+	TFG 1 323 4M	132 (180)	13	1.434	30.000 €	1.860.000 ден.
Furgon L3H2P3 Energy dCi 180 BVR PRO+	TFG 1 323 4A	132 (180)	13	1.434	31.100 €	1.928.200 ден.
L3H3P3						
Furgon L3H3P3 dCi 135	TFG 1 333 8M	99 (135)	14,8	1.427	28.650 €	1.776.300 ден.
Furgon L3H3P3 Energy dCi 150	TFG 1 333 3M	110 (150)	14,8	1.427	29.700 €	1.841.400 ден.
Furgon L3H3P3 Energy dCi 180	TFG 1 333 4M	132 (180)	14,8	1.427	30.600 €	1.897.200 ден.

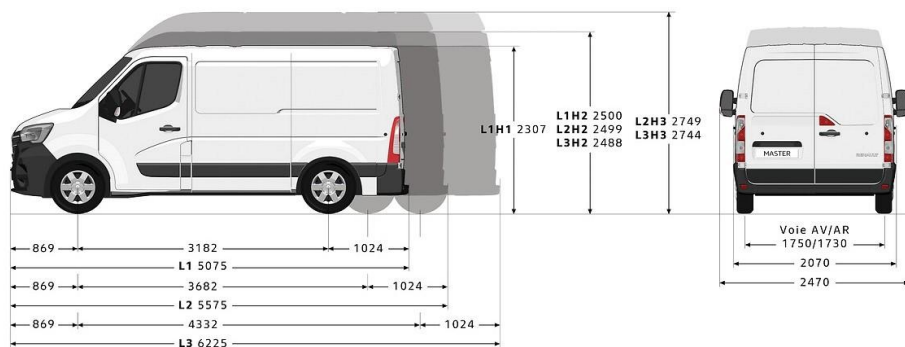

* податоците за емисија на CO2 се променливи зависно од порачаните опции

L = Товарен простор [m³]

P = Најголема носивост [kg]

* Дополнителната опрема влијае на носивоста на возилото

Ценовникот важи до моментот на објавување на нов ценоник. Аутомотив Груп го задржува правото на измена на информациите наведени во ценоникот.

За детални информации обратете се кај овластениот Renault концесионер.

Цените и описот на опремата се информативни. Аутомотив Груп го задржува правото на измена.

Renault HOB MASTER - FURGON Euro 6dTemp

Ценовник за возило

01.12.2020

RWD погон позади	Модел: R3U	kW (KS)	L	P*	Цена (евр)	Цена (ден)
L3H2P4						
Furgon RWD L3H2P4 Energy dCi 165 VI	PFG 1L324 2M	121 (165)	12,4	1.151	32.990 €	2.045.380 ден.
L3H2P5						
Furgon RWD L3H2P5 Energy dCi 165 VI	PFG 1L325 2M	121 (165)	12,4	2.151	33.990 €	2.107.380 ден.
L4H2P3						
Furgon RWD L4H2P3 Energy dCi 145 VI	PFG 1L423 1M	107 (145)	14,9	1.207	31.590 €	1.958.580 ден.
Furgon RWD L4H2P3 Energy dCi 165 VI	PFG 1L423 2M	121 (165)	14,9	1.207	32.400 €	2.008.800 ден.
L4H2P4						
Furgon RWD L4H2P4 Energy dCi 165 VI	PFG 1L424 2M	121 (165)	14,9	1.111	33.500 €	2.077.000 ден.
L4H2P5						
Furgon RWD L4H2P5 Energy dCi 165 VI	PFG 1L425 2M	121 (165)	14,9	2.111	34.500 €	2.139.000 ден.
L4H3P3						
Furgon RWD L4H3P3 Energy dCi 145 VI	PFG 1L433 1M	121 (165)	17	1.160	32.090 €	1.989.580 ден.
Furgon RWD L4H3P3 Energy dCi 165 VI	PFG 1L433 2M	120 (165)	17	1.160	32.900 €	2.039.800 ден.
L4H3P4						
Furgon RWD L4H3P4 Energy dCi 165 VI	PFG 1L434 2M	121 (165)	17	1.040	34.200 €	2.120.400 ден.
L4H3P5						
Furgon RWD L4H3P5 Energy dCi 145 VI	PFG 1L435 1M	107 (145)	17	2.040	35.700 €	2.213.400 ден.
Furgon RWD L4H3P5 Energy dCi 165 VI	PFG 1L435 2M	121 (165)	17	2.040	36.500 €	2.263.000 ден.



* податоците за емисија на CO2 се променливи зависно од порачаните опции

L = Товарен простор [m³]

P = Најголема носивост [kg]

* Дополнителната опрема влијае на носивоста на возилото

Ценовникот важи до моментот на објавување на нов ценовник. Аутомотив Груп го задржува правото на измена на информациите наведени во ценовникот.

За детални информации обратете се кај овластениот Renault концесионер.

Цените и описот на опремата се информативни. Аутомотив Груп го задржува правото на измена.

Renault HOB MASTER - FURGON Euro 6с Продолжена кабина Euro6dTemp

Ценовник за возило

01.12.2020

FWD погон напред	Модел: R3U	kW (KS)	L	P*	Цена (евр)	Цена (ден)
L1H1P2						
Produljena kabina L1H1P2 dCi 135	TCA 1 112 8M	99 (135)	0	1.207	27.990 €	1.735.380 ден.
L2H2P3						
Produljena kabina L2H2P3 Energy dCi 150	TCA 1 223 3M	110 (150)	6,9	1.324	30.600 €	1.897.200 ден.
L3H2P3						
Produljena kabina L3H2P3 dCi 135	TCA 1 323 8M	99 (135)	9	1.230	30.300 €	1.878.600 ден.
Produljena kabina L3H2P3 Energy dCi 150	TCA 1 323 3M	110 (150)	9	1.230	31.300 €	1.940.600 ден.
Produljena kabina L3H2P3 Energy dCi 180	TCA 1 323 4M	132 (180)	9	1.230	32.200 €	1.996.400 ден.

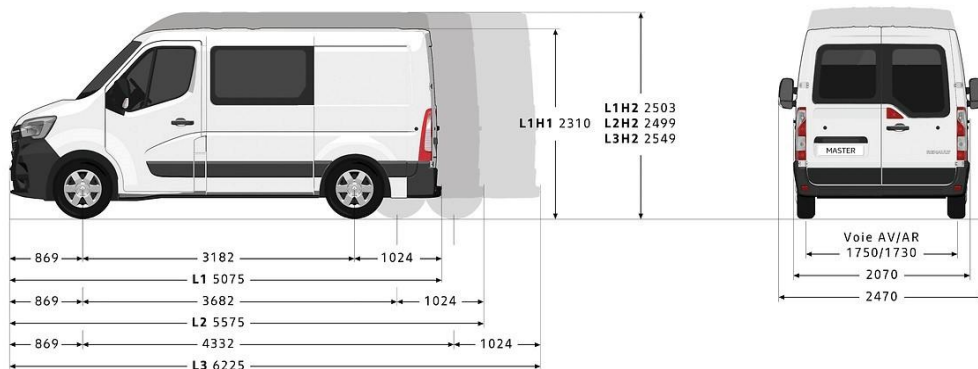

* податоците за емисија на CO2 се променливи зависно од порачаните опции

L = Товарен простор [m³]

P = Најголема носивост [kg]

* Дополнителната опрема влијае на носивоста на возилото

Ценовникот важи до моментот на објавување на нов ценовник. Аутомотив Груп го задржува правото на измена на информациите наведени во ценовникот. За детални информации обратете се кај овластениот Renault концесионер.

Цените и описот на опремата се информативни. Аутомотив Груп го задржува правото на измена.

Renault HOB MASTER - FURGON Euro 6c Grand Volume Euro 6dTemp

Ценовник за возило

01.12.2020

FWD погон напред	Модел: R3U	kW (KS)	L	P*	Цена (eur)	Цена (ден)
L3P3						
Grand volume L3P3 Energy dCi 145 VI	TG1 1C3 3 1M	107 (145)	19,4	1.162	32.900 €	2.039.800 ден.

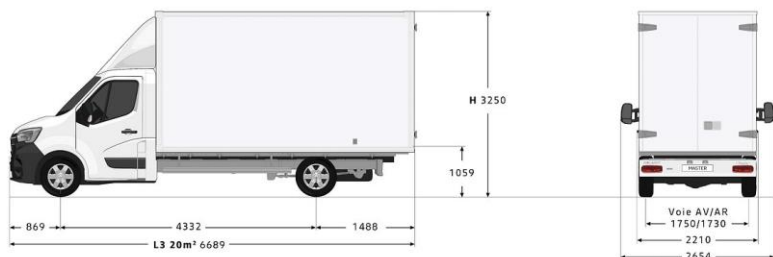

RWD погон позади	Модел: R3U	kW (KS)	L	P*	Цена (eur)	Цена (ден)
L4P4						
Grand volume RWD L4P4 Energy dCi 165 VI	PG1 1L4 4 2M	121 (165)	20,3	834	36.500 €	2.263.000 ден.
L4P5						
Grand volume RWD L4P5 Energy dCi 165 VI	PG1 1L4 5 2M	121 (165)	20,3	1.843	39.900 €	2.473.800 ден.

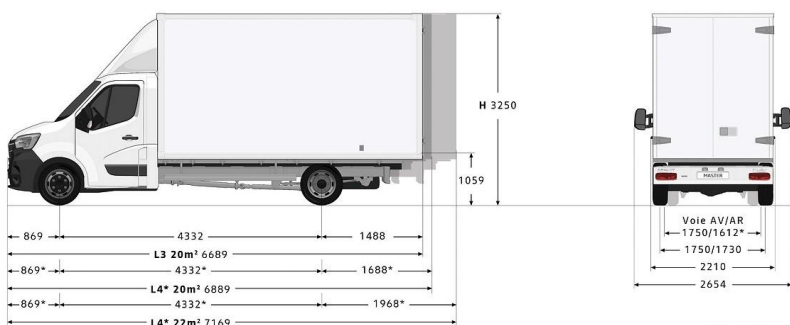

* податоците за емисија на CO2 се променливи зависно од порачаните опции

L = Товарен простор [m³]

P = Најголема носивост [kg]

* Дополнителната опрема влијае на носивоста на возилото

Ценовникот важи до моментот на објавување на нов ценовник. Аутомотив Груп го задржува правото на измена на информациите наведени во ценовникот.

За детални информации обратете се кај овластениот Renault концесионер.

Цените и описот на опремата се информативни. Аутомотив Груп го задржува правото на измена.

Renault HOB MASTER Furgon

Сериска опрема

СЕРИСКА ОПРЕМА FURGON

Сигурност

Воздушно пернице за возач
ABS - Систем против блокирање на тркалата
ASR - систем за спречување пролизгување на погонските тркала при тргнување
ESP - динамичка контрола на возилото
HSA - систем за помош при качување на нагорнини (Hill Start Assist)
Extended Grip
Автоматско заклучување на вратите во возење
LED дневни светла C облик
Безбедносни појаси во три точки напред + позади кај двојна кабина
Безбедносни ремени напред прилагодливи по висина (за странични седишта позади)
Трето стоп светло
Потпирачи за глава напред прилагодливи по висина
Посилен покажувач на насока на ретровизори (16W)
Предупредување за незакопчан безбедносен ремен
Систем Stop&Start (не е дозволено на моторите 8M)
SWA - Систем за стабилизација на возилото при страничен ветер

Комуникација

Подготовка за радио (без звучници)

Возење

6 степен менувач
Патен компјутер
Рачно прилагодливи предни светла по висина
Прекинувач за ECO начин на возење (освен верзиите со автоматски менувач)
Индикатор за промена на брзина

Товарен простор

Лимена двокрилна врата со отворање 180°
Лимена преграда
Лимена лева страна без стакло
Лимена десна лизгачка врата без стакло
Куки за закачување на товар во товарен дел
Лимени страни на товарен простор
Ергономски рачки кои помагаат при влегување и излегување

СЕРИСКА ОПРЕМА ПРОДОЛЖЕНА КАБИНА

Дополнително на сериска опрема FURGON

Преграда со фиксно стакло (над задните седишта)
Лева лизгачка врата со лизгачко стакло
Десна лизгачка врата со лизгачко стакло
Засилено греене
Клупа за четири патника позади
Самостојно совозачко седиште (на L1H1P2 клупа напред за 2 патника)

Удобност

Електрично отворање на стакла напред - возачко импулсно
Електрично прилагодливи и грееви ретровизори
Возачко седиште прилагодливо по висина, должина и потпирач
Затворена фиока пред совозач
Клима уред
Филтер за прав
Потпирач за рака напред
Централно заклучување со далечинско управување
Засилено греене (Сериски само на FWD)

Функционалност

Резервно тркало стандардна димензија
Клупа за два совозачи напред
Резервоар за гориво 80 l
Алтернатор 185 A
SCR - Селективна каталитичка редукција (AdBlue)
Заштитни завеси на предни тркала
Бришач со сензор за дожд

Dizajn

Челични тркала 16"
Мали украсни покривачи на тркалата
Тонирани стакла

СЕРИСКА ОПРЕМА FURGON RWD

Дополнително на сериска опрема FURGON

Систем за автоматско кочење на верзиите со носивост P5
Продолжен заден пренос
Скала позади
Ограничувач на брзина на 90 km/h кај P5 верзија
Тахограф на верзиите со носивост P5

СЕРИСКА ОПРЕМА GRAND VOLUME

Дополнително на сериска опрема FURGON

Лимена преграда со прозор
Краток заден пренос кај возила со погон на предни тркала
Ретровизори на продолжени носачи
Ограничувач на брзина на 90 km/h кај P5 верзија
2 Конектори за пристап до информациите од товарниот простор (отворена врата, 3. стоп светло, електроинсталација, вртежи на моторот...)

Renault Нов MASTER Furqon

Ценовник на опции

	Преден погон	Заден погон	Предолжна	Grand Volume	Цена(евра)	Цена(ден)
СИГУРНОСТ						
Предно воздушно перниче за совозач (34)	AIRBA2	0	0	0	450 €	27.900 ден
Странични воздушни перници напред (10, 11)	JAS34	0	0	0	450 €	27.900 ден
Систем за предупредување на промена на лента за возење (25, 36)	DJGM1	0	0	0	500 €	31.000 ден
Огледало за контрола на "мртов агол"	RTV02	0	0	0	200 €	12.400 ден
Предупредување за мртов агол (35, 36)	DANGMO	0	0	0	500 €	31.000 ден
Индикатор за контрола на притисок во пневматици (1, 2, 37, 55)	INDIK	0	0	0	200 €	12.400 ден
Помош при паркирање позади	PARKR	0	0	0	250 €	15.500 ден
Камера за возење назад + помош при паркирање назад	RDAR03	0	0	0	500 €	31.000 ден
Помош при паркирање напред и позади (31)	RDAR05	0	0	0	1.200 €	74.400 ден
Камера за возење назад + помош при паркирање напред и назад (31)	RDAR06	0	0	0	1.500 €	93.000 ден
Систем за контрола позади возило (RVA) * се прекинува контролата при возење назад	RVCM	0	0	0	1.350 €	83.700 ден
Заштита под мотор	KITGRV	0	0	0	200 €	12.400 ден
Дополнителни рачки за товарен простор (38)	FMPT01	0	0	0	750 €	46.500 ден
Волуметрички аларм (22)	ALAR03	0	0	0	700 €	43.400 ден
Систем за автоматско кочење во случај на потреба(25,39)	AEB501	0	0	0	800 €	49.600 ден
УДОБНОСТ						
* пакет за индивидуални додатоци во општо значење (139)						
- Странични вентилациони отвори со прилагодливи решетки со	PRCHR1	0	0	0	150 €	9.300 ден
Автоматски клима уред (29)	KLIMAR	0	0	0	850 €	52.700 ден
Клуч слободни раце за отклучување/заклучување на возилото	RKART2	0	0	0	500 €	31.000 ден
Возачко седиште прилагодливо по должина, висина, потпирач и во лумбален дел со потпирач за рака	COLOMB	0	0	0	150 €	9.300 ден
Амортизирачко возачко седиште со потпирач за рака (13)	SJEVS	0	0	0	850 €	52.700 ден
Самостојно совозачко седиште прилагодливо по висина, должина, потпирач и во лумбален дел со потпирач за рака (57)	PARLOM	0	0	0	150 €	9.300 ден
Пакет за пушачи	PEPEL	0	0	0	50 €	3.100 ден
Лизгачка фиока пред совозач (10,5 L)	BTAGA3	0	0	0	250 €	15.500 ден
КОМУНИКАЦИЈА						
Мултимедијски систем Клик Evolution 2020 * DAB - 7" екран чувствителен на допир	PKRL06	0	0	0	1.600 €	99.200 ден
Мултимедијски систем Медиа Evolution 2020 * DAB (20) - 7" екран чувствителен на допир	PKUL21	0	0	0	1.200 €	74.400 ден
Полнење на паметен телефон без жица (34)	REACT1	0	0	0	250 €	15.500 ден
Држач за таблет големина 1 DIN (40, 41)	SUTAB1	0	0	0	150 €	9.300 ден

Renault Нов MASTER Furqon

Ценовник на опции

	Преден попон	Заден попон	Предолжана	Grand Volume	Цена(евра)	Цена(ден)
НАДВОРЕШЕН ИЗГЛЕД						
Металик или посебна боја	QPA5MV	0	0	0	900 €	55.800 ден
Неметалик боја (освен Бела Минерал)		0	0	0	350 €	21.700 ден
Неметалик боја Бела Минерал	QNG	0	0	0	0 €	- ден
Скала во заден браник (3)	STSTEP	0	S	0	350 €	21.700 ден
Заштитни завеси на предни тркала	ZAVJE	0	0	0	150 €	9.300 ден
Алуминиумски тркала 41 cm (16")	ALU16	0	-	0	850 €	52.700 ден
Големи украсни покривачи на тркалата (4)	ENJ002	0	0	0	150 €	9.300 ден
Хромирани лајсни на предна маска (58)	PRCHR2	0	0	0	250 €	15.500 ден
Пакет хромирани додатоци внатре и хромирани лајсни напред на маската	PRCHR3	0	0	0	300 €	18.600 ден
ФУНКЦИОНАЛНОСТ						
Пакет FOCUS Pack 2020 (20) - Мултимедиски систем MediaNav Evolution + DAB	PKUL27	0	0	0	1.350 €	83.700 ден
Пакет FOCUS Pack 2020 (20) - Темпомат	PKAGR5	0	0	0	1.250 €	77.500 ден
Пакет ФУНКЦИОНАЛНОСТ 2020 (14, 40, 42, 43) - Ротирачка работна маса за документи или компјутер	PKAC4A	0	0	0	450 €	27.900 ден
Масичка на извлекување во инструмент табла пред совозач (40)	TBPDB1	0	0	0	350 €	21.700 ден
Совозачка клупа за двајца патници со ротирачка масичка за документи (42)	BQBUR3	-	-	0	200 €	12.400 ден
Тахограф (17, 25)	CTL1	0	0	0	700 €	43.400 ден
Клуч со три копчиња	SOP03	0	0	0	200 €	12.400 ден
Дополнителен клуч	DKLJUC	0	0	0	150 €	9.300 ден
Сет за поправка на гума (44)	PRIBOR	0	0	0	10 €	620 ден
Скала на задна десна врата за пристап на кров (1)	ECHLPT	0	0	-	500 €	31.000 ден
Кука за влечење	KUKA	0	0	0	400 €	24.800 ден
105 литарски резервоар за гориво (3)	100L	0	0	0	150 €	9.300 ден
Механичка блокада на диференцијалот (7)	BLARR	-	0	-	1.100 €	68.200 ден
4 алуминиумски кровни носачи - максимална носивост 50 kg на носач (1)	KRON	0	0	-	800 €	49.600 ден
Алуминиумски кров + стаза + Простирка за лесно внесување на долги предмети (1)	GALER2	0	0	-	1.800 €	111.600 ден
ТОВАРЕН ПРОСТОР						
2 LED во товарен простор	PRECL1	0	0	0	250 €	15.500 ден
Дрвена облога на страниците до врв (19, 20)	HLIN02	0	0	0	850 €	52.700 ден
Куки за прицврстување товар на подот и на страните од товарниот простор	KUKICE	0	0	0	150 €	9.300 ден
12V приклучок во товарен простор	UTICN1	0	0	0	150 €	9.300 ден
Лимена преграда со стакло	PREOST	0	0	-	150 €	9.300 ден
Лева лимена страница со фиксно стакло (45)	LOBOSF	-	-	0	200 €	12.400 ден
Лева лимена страница со лизгачки прозор (46)	PNLGVO	0	0	0	350 €	21.700 ден
Лимена лева лизгачка врата без стакла (15, 47)	LKVLM	0	0	-	550 €	34.100 ден
Лимена лизгачка врата со лизгачки прозор (46, 48)	LKVRO	0	0	S	700 €	43.400 ден
Десна лизгачка врата со фиксно стакло (49)	DESKLO	-	-	0	200 €	12.400 ден
Десна лизгачка врата со лизгачко стакло (48)	DKVRO	0	0	S	350 €	21.700 ден
Лимена двокрилна задна врата со отворање 270° (16, 30)	SV270	0	0	0	350 €	21.700 ден
Застаклена двокрилна задна врата со отворање 180° + Греени задни стакла	PK85G4	0	0	0	250 €	15.500 ден
Застаклена двокрилна задна врата со отворање 270° + Греени задни стакла (16, 30)	PK85G7	0	0	0	400 €	24.800 ден

Renault Нов MASTER Furgon

Ценовник на опции

	Преден погон	Заден погон	Продолжена	Grand Volume	Цена(евра)	Цена(ден)
ЗА ПЕРЕРАБОТКА						
Подигнувачка ролетна позади	RKQUL	-	-	0	1.100 €	68.200 ден
3D Дефлектор (33)	DEFLV1	-	-	0	750 €	46.500 ден
3D Дефлектор со простор за предмети над возач во кабина (CAPUCI) (32)	DEFLV2	-	-	0	1.100 €	68.200 ден
Можност за влечење приколка со 3,5t (5)	CHGSSH	-	0	0	250 €	15.500 ден
Крилна странична врата	PLDBT	-	-	0	1.800 €	111.600 ден
Мрежести цемови позади - еден страничен и два горни	RAGAC1	-	-	0	150 €	9.300 ден
Без преграда (23)	SANCL	0	0	S	0 €	- ден
Без клима уред и без гас за ладење	CHAUF0 SSGAZR	0	0	0	0 €	- ден
Засилено греење (28, 23)	THABT1	S	0	S	100 €	6.200 ден
Акумулатор 950 А (27)	BATREF	0	-	0	150 €	9.300 ден
Дополнителна инсталација за преработка	KONKON	0	0	0	150 €	9.300 ден
- 6 жичен конектор во инструмент табла на возачка страна	KUTUJA	0	0	0	200 €	12.400 ден
Коплект за пристап до параметрите на возилото (брзина на возилото, вртежи на мотор, позиција на кумплуг, покажувач	ODIMOT	0	0	0	200 €	12.400 ден
Дополнителен ремен на мотор (6, 18, 21)	RALENT	0	0	0	150 €	9.300 ден
Забрзана работа на моторот (1.300 obr/min)	FSBOKA	0	0	-	400 €	24.800 ден
Застаклени страни на товарен дел (24, 51)	ZRAM0	0	-	-	3.200 €	198.400 ден
Пневматска суспензија (17, 18, 21, 52, 53, 54)	PREM04	0	-	0	10 €	620 ден
Продолжена гаранција		0	0	0	656 €	40.672 ден

НАПОМЕНА

S - Серија - Не е достапно

- (1) Не е достапно на верзиите со висина Н3
- (2) Не е достапно на верзија со должина L1 и L3
- (3) Не е достапно на верзија Grand Volume со заден погон
- (4) Не е достапно на верзии со вкупна носивост P4 и P5
- (5) Достапно само на верзиите со заден погон P4 dCi 165 KS (2M)
- (6) Не е достапно на верзиите со роботизиран мениувач
- (7) Достапно само на верзиите со заден погон
- (8) Сериски на верзиите со должина L3 и L4
- (9) Не е достапно со лева лизгачка странична врата
- (10) Задолжително со самостојно совозачко седиште
- (11) Задолжително со воздушно перниче за совозач
- (12) Задолжително со пакет ВИДЛИВОСТ
- (13) Не е достапно со странични воздушни перници
- (14) Не е достапно со странични воздушни перници напред
- (15) Не е достапно со застаклена десна лизгачка врата
- (16) Не е достапно со скали на задна врата
- (17) Задолжително со конектор за пристап до информации за возилото
- (18) Задолжително со дополнителна инсталација за преработка
- (19) Задолжително со пакет дрво или пакет PRO+
- (20) Не е достапно во комбинација со стакла на лева и десна страна на товарен простор (достапно на продолжена кабина)
- (21) Кај FurgonFWD и продолжена кабина не е достапно со опција CHAUF0
- (22) Не е достапно со забрзана работа на моторот

Renault Нов MASTER Furgon

Ценовник на опции

	Преден погон	Заден погон	Продолжена	Grand Volume	Цена(евра)	Цена(ден)
--	--------------	-------------	------------	--------------	------------	-----------

- (23) Задолжително без клима уред
- (24) Задолжително во комбинација со странично стакло во 2.ред
- (25) Сериски на верзиите со вкупна носивост P5
- (26) Не е достапно во комбинација со пакет ФУНКЦИОНАЛНОСТ
- (27) Достапно само на dCi 135 KS
- (28) Задолжително без преграда
- (29) Задолжително со лимена преграда со стакло
- (30) Не е достапно со должина L1
- (31) Не е достапно на верзиите со вкупна носивост P5
- (32) Не е достапно со опција DEFLV1
- (33) Не е достапно со опција DEFLV2
- (34) Задолжително со радио
- (35) Со опција DLIGM1 на FURGON FWD dCi 180 BVR Задолжително со навигација
- (36) На FURGON FWD со роботизиран менувач задолжително со опција предупредување за мртво агол
- (36) Задолжително со опција Помош при паркирање
- (37) На FURGONn FWD L3 и продолжена кабина L3 не е достапно со опција ALU16
- (38) Не е можно со Лимена лева лизгачка врата без стакло (LDVPLO)
- (39) Не е достапно со опција Помош при паркирање напред и позади (RDAR05 и RDAR06)
- (40) Не е достапно со опција Предно воздушно перниче за совозач (AIRBA2)
- (41) Не е достапно со Навигација Camminat TomTom
- (42) На продолжена кабина L3 задолжително со опции Лева лимена страница со фиксно стакло и Десна лизгачка врата со фиксно стакло
- (43) На продолжена кабина L3 и пакет Функционалност не е можно да се додае опција Амортизирачко возачко седиште со потпирач за рака
- (44) Не е достапно на верзиите со двојни тркала позади
- (45) Задолжително со опција Десна лизгачка врата со фиксно стакло
- (46) Задолжително со опција Десна лизгачка врата со лизгачко стакло
- (47) На FURGON FWD не е достапно со опција Амортизирачко возачко седиште со потпирач за рака
- (48) Во комбинација со опции Десна и лева лизгачка врата со лизгачко стакло не е можна опција Амортизирачко возачко седиште со потпирач за рака
- (49) Во комбинација со опција Лева лимена страна со фиксно стакло не е можна опција Амортизирачко возачко седиште со потпирач за рака
- (50) Задолжително со опција Лева лимена страна со фиксен прозор
- (51) Не е достапно со опција Дрвена облога на страните до врв
- (52) Не е достапно со опција DODGRI
- (53) Не е достапно во комбинација со опција Лимена лева лизгачка врата без стакло
- (54) Со опција Лева лимена страна со лизгачко стакло не е можна опција Десна лизгачка врата со лизгачко стакло (и обратно)
- (55) Не е достапно на H2L3 и H3L3 верзии
- (56) Во комбинација со MPDAR не се можни опции LKVRO и DKVRO
- (57) Не е достапно на TCA 1 112 8M
- (58) Во случај на комбинација со опција PRCHR1 и PRCHR2 мора да се одбере PRCHR3 (комбинација од двете опции) наместо поединечни опции

Renault HOB MASTER Furgon

Дизајн

	Код	
Хармонија внатрешност		
Темносива	HARM0	S
ТАПАЦИР		
Ткаенина темносива боја "KALEIDO"	DRAP01	S
БОЈА НА КАРОСЕРИЈА		
НЕМЕТАЛИК БОЈА		
Бела минерал	QNG	O
Сива урбан *	KPW	O
Сива волга *	RNQ	O
Сива *	423	O
Портокалова *	031	O
Жолта лимон *	396	O
Јинтензивно црвена *	719	O
Металик боја *		
Сива грис *	J47	O
Сива етоил *	KNH	O
Посебна боја *		
Црна NACRE	676	O

* Доплата

S = Серија O = Опција - = Не е достапно

Renault HOB MASTER FURGON

Димензии и маса

ОСНОВНИ СПЕЦИФИКАЦИИ		Напред								Назад							
Погон		Единечна								Продолжена							
Задни тркала		L1				L2		L3		L4		L3		L4			
Должина		H1	H2	H2	H2	H3	H2	H3	H2	H3	H2	H2	H2	H3			
Висина		8,0	9,0	10,8	13,0	14,8	14,9	17,0	12,4	14,9	17,0	12,4	14,9	17,0			
Волумен на товарен простор (м ³)		3,3	3,5	3,3	3,5	3,5	3,5	3,5	3,5	3,5	3,5	3,5	3,5	4,5			
Бруто тежина на возило																	
НАДВОРЕШНИ ДИМЕНЗИИ (mm)																	
Вкупна должина		B	5.075				5.575		6.225		6.875		6.225		6.875		
Вкупна висина		Min	H	2.290	2.485	2.482	2.486	2.475	2.731	2.507	2.764	2.533	2.541	2.792			
		Max	H	2.303	2.500	2.495	2.499	2.488	2.744	2.527	2.786	2.549	2.557	2.808			
Меѓускино растојание		A	3.182				3.682		4.332		4.332		3.682		4.332		
Предна осовина		C	869														
Задна осовина		D	1.024								1.674						
Вкупна ширина		без огледала	G2	2.070													
		со огледала	G1	2.470													
Растојание помеѓу предни тркала		E	1.750														
Растојание помеѓу задни тркала		F	1.730								1.612						
Оддалеченост на осовина		Min	K	182	186	174	178	172	169	197	181	181	167	167			
		Max	K	190	194	181	185	181	179	208	191	191	178	178			
ДИМЕНЗИИ НА ТОВАРЕН ПРОСТОР (mm)																	
Должина		Max	Z1	2.583				3.083		3.733		4.383		3.733		4.383	
		Кај 1100mm над подот	Z1'	2.530				3.030		3.680		4.330		3.680		4.330	
Ширина		Max	Y3	1.765								1.380				1.080	
		помеѓу калници	Y2	1.380								1.380		1.080			
Висина		Max	EC18	1.700	1.894	1.894		1.894	2.144	1.798	2.048	1.798	1.798	2.048	2.048		
Оддалеченост на товарниот пц		Min	J1	546	547	545	548	543	542	682	680	706	701	700			
		Max	J1	560	563	558	562	557	555	704	702	724	717	715			
Лизгачка врата		Ширина	Y4	1.050				1.270				1.270					
		Висина	Z2	1.581	1.780	1.780				1.684							
Задна врата		Ширина	Y1	1.580													
		Висина	Z	1.627	1.724								1.684				
Зафатнина		м ³		7,75	8,64	10,31	12,48	14,13	14,90	17,00	11,85	13,91	15,84	15,84			
МАСА (kg)																	
Најголема вкупна маса				3.300	3.500	3.300	3.500	3.500		3.500		3.500		4.500			
Маса на возило *				1.877	1.899	1.971	1.971	2.066	2.073	2.293	2.340	2.349	2.389	2.460	2.460		
Најголема носивост **				1.423	1.601	1.329	1.529	1.434	1.427	1.207	1.160	1.151	1.111	1.040	2.040		
Најголемо оптеретување		напред		1.850	1.850	1.850	1.850	1.850	1.850	1.850							
		назад		2.100	2.100	2.100	2.100	2.100	2.100	2.300		2.445		3.145			
Најголема дозволена маса на приколка		со кочни без кочн		2.500								3.000					
УПРАВУВАЊЕ (m)																	
Минимален круг на вртење		помеѓу зи		12,5				14,1		16,2		14,1		16,2			
		помеѓу трс		12,0				13,6		15,7		13,6		15,7			
РЕЗЕРВОАР ЗА ГОРИВО																	
Зафатнина на резервоар за гориво				80,0													
Зафатнина на резервоарот за AdBlue (l)				28,0													

ST - Единечен турбо, TT - Двојно турбо

* Маса на возило = - во состојба на возење - без возач или патник - со течности и алат

** Опциската опрема влијае на носивоста на возилото

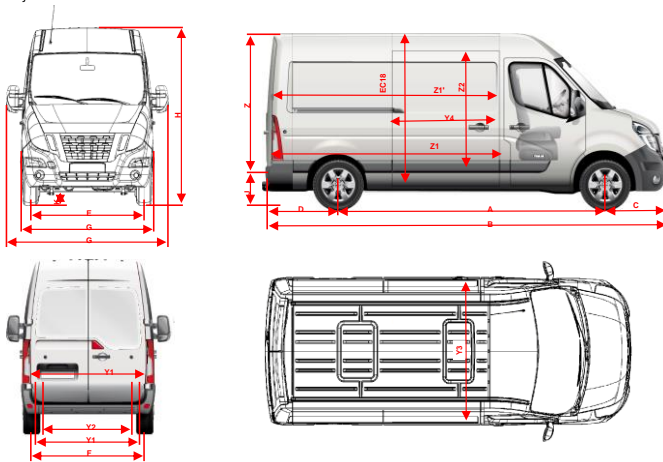

Renault HOB MASTER

Продолжена кабина

Димензии и маса

ОСНОВНИ СПЕЦИФИКАЦИИ		Напред			
Погон		Единечна			
Задни тркала		L1			
Должина		L2		L3	
Висина		H1		H2	
Волумен на товарен простор (m ³)		Нема податоци		6,9	
Бруто тежина возила		3,3		3,5	
Надворешни димензии (mm)		Напред			
Вкупна должина	B	5,075	5,575	6,225	
Вкупна висина	Min	2,482	2,486	2,475	
	Max	2,499	2,502	2,496	
Меѓускино растојание	A	3,182	3,682	4,332	
Предна осовина	C	869	869	869	
Задна осовина	D	1,024	1,024	1,024	
Вкупна ширина	без огледала	G	2,070	2,070	
	со огледала	G1	2,470	2,470	
Растојание помеѓу предни тркала	E	1,750	1,750	1,750	
Растојание помеѓу задни тркала	F	1,730	1,730	1,730	
Оддалеченост на осовината од	Max	K	182	174	
ДИМЕНЗИИ НА ТОВАРЕН ПРОСТОР (mm)		Напред			
Должина	Max	Z1	1,716	2,175	
	кај 1000mm над подот	Z1'	1,531	1,990	
Ширина	Max	Y3	1,765	1,765	
	Помеѓу калници	Y2	1,380	1,380	
Висина	Max	EC18	1,700	1,894	
Оддалеченост на утоварен прк	Min	J1	546	545	
	Max	J1	564	562	
Лизгчка врата	Ширина	Y4	1,050	1,270	
	Висина	Z2	1,581	1,780	
Задна врата	Ширина	Y1	1,580	1,580	
	Висина	Z	1,627	1,820	
МАСА (kg)		Напред			
Најголема вкупна маса		3,300		3,500	
Маса на возило *		2,093		2,176	
Најголема носивост **		1,207		1,324	
Најголемо оптеретување осовина **	напред	1,850		1,850	
	назад	2,100		2,100	
Најголема дозволена маса на приколка	со кочни	2,500		2,500	
	без кочни	750		750	
УПРАВУВАЊЕ (m)		Напред			
Минимален круг на вртење	помеѓу зи	12,5		14,1	
	помеѓу трс	12,0		13,6	
РЕЗЕРВОАР ЗА ГОРИВО		Напред			
Зафатнина на резервоар за гориво		80,0			
Зафатнина на резервоарот за AdBlue (l)		28,0			

* Маса на возило = - во состојба на возење - без возач или патник - со течности и алат

** Опциската опрема влијае на носивоста на возилото

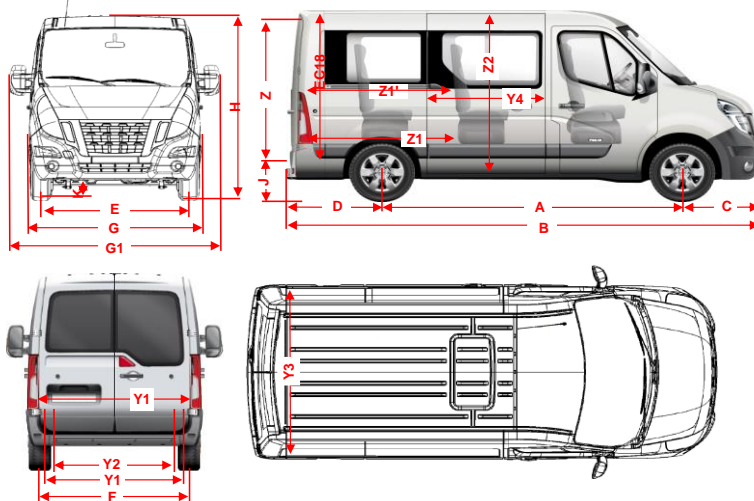

Renault HOB MASTER

Grand volume

Димензии и маса

ОСНОВНИ СПЕЦИФИКАЦИИ		Напред		Назад	
Погон		Единечна		Продолжена	
Задни тркала		L3		L4	
Должина		H1		H1	
Висина		19,4		20,3	
Волумен на товарен простор (m ³)		3,5 t		4,5 t	
Бруто тежина возила					
Надворешни димензии (mm)					
Вкупна должина	B	6.689		6.889	6.889
Вкупна висина	H	3.250		3.250	3.250
Меѓуосовински газмак	A	4.332		4.332	4.332
Предна осовина	C	869		869	869
Задна осовина	D	1.488		1.688	1.688
Вкупна ширина без огледала	G	2.070		2.070	2.070
	G1	2.654		2.654	2.654
Растојание помеѓу предни тркала	E	1.750		1.750	1.750
Растојание помеѓу задни тркала	F	1.730		1.612	1.612
Оддалеченост на осовината од	Max K	-		-	-
ДИМЕНЗИИ НА ТОВАРЕН ПРОСТОР (mm)					
Должина	Max Z1	4.170		4.370	
	кај 1000mm над подот Z1'	4.100		4.300	
Ширина	надворешна Y3	2.220		2.220	
	внатрешна Y2	2.150		2.150	
Висина	Max EC18	2.200		2.200	
Задна врата	Ширина Y1	2.105		2.105	
	Висина Z	2.192		2.192	
МАСА (kg)					
Најголема вкупна маса		3.500		3.500	4.500
Маса на возило *		2.338		2.666	2.666
Најголема носивост **		1.162		834	1.843
Најголемо оптеретување осовина **	напред	1.850		1.850	1.850
	назад	2.100		2.445	3.145
Најголема дозволена маса на приколка	со кочници	-		-	-
	без кочници	-		-	-
УПРАВУВАЊЕ (m)					
Минимален круг на вртење	помеѓу ѕидови	14,1		16,2	
	помеѓу тротоар	13,6		15,7	
РЕЗЕРВОАР ЗА ГОРИВО					
Зафатнина на резервоар за гориво				80,0	
Зафатнина на резервоарот за AdBlue (l)				28,0	

* Маса на возило = - во состојба на возење - без возач или патник - со течности и алат

** Опциската опрема влијае на носивоста на возилото

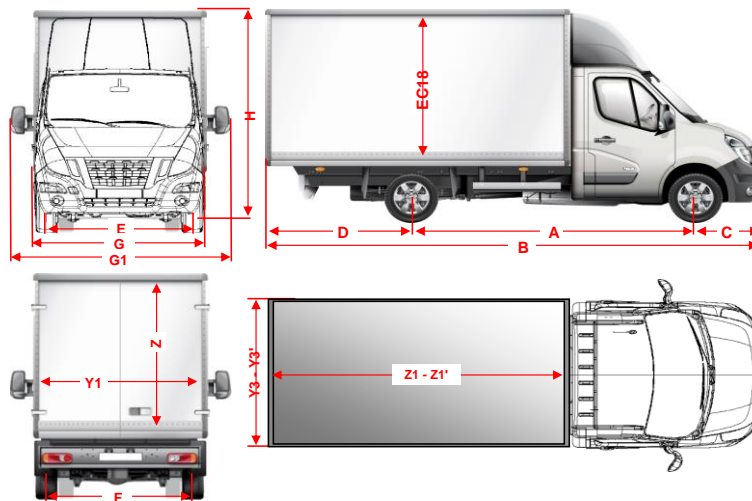

Renault HOB MASTER Furgon

Технички карактеристики

МОТОР	dCi 135	Energy dCi 150	Energy dCi 180	Energy dCi 180 BVR	Energy dCi 145	Energy dCi 165
Гориво	Дизел					
Еколошка норма за заштита на околината	Euro 6Dtemp				Euro 6/VI - D	Euro VI-D
Катализатор / филтер на тврди честици (DPF)	Катализатор / филтер на тврди честици + SCR					
Турбина	Twin Turbo	Twin Turbo	Twin Turbo	Twin Turbo	Twin Turbo	
Stop & Start	Без	ДА	ДА	ДА	ДА	
СПЕЦИФИКАЦИЈА НА МОТОР						
Волумен (cm ³)	2300					
Број на цилиндри/ број на вентили	4 / 16					
Најголема сила kW (KS) при вртежи во минута (1/min)	99 (135) / 3500	110 (150) / 3500	132 (180) / 3500	132 (180) / 3500	107 (145) / 3500	120 (165) / 3500
Најголем момент на вртење (Nm) при врт/мин	360	385	400	400	360	380
Вид на вбригување	Директен common rail					
МЕНУВАЧ						
Преден (FWD) / Заден погон (RWD)	FWD	FWD	FWD	FWD	FWD/RWD	FWD/RWD
Тип на менувач	PF6	PF6	PF6 / ZF4	PF6 / ZF4	PF6 / ZF4	PF6 / ZF4
Начин на менување	Рачен	Рачен	Рачен	Роботизиран	Рачен	Рачен
Број на степени	6	6	6	6	6	6
ПОТРОШУВАЧКА И ЕМИСИЈА ВО l/100km NEDC-BT Worst Case						
Градско возење	6,7	5,5	6,8	7,9	*	*
Возење надвор од град	7,3	6,5	7,0	7,2	*	*
Комбинирано возење	7,1	6,1	6,9	7,5	*	*
CO ² (g/km) комбинирана	187	161	183	197	*	*
ПОТРОШУВАЧКА И ЕМИСИЈА ВО l/100km						
	WLTP	WLTP	WLTP	WLTP	NEDC	NEDC
Комбинирано возење	8,982-12,441	8,755-12,423	8,946-12,556	8,9-12,947	8,1-8,6	8,1-8,6
CO ² (g/km) комбинирано	236-327	230-326	235-330	233-326	211-225	211-225

ТРКАЛА И ГУМИ						
Верзија	Погон напред		Погон назад			
	Дозволена вкупна маса		Тркала			
	3.3T	3.5T	Единечни		Двојни	
Димензии на тркала	R16	R16	R16		R16	
Димензии на гуми	225 / 65	225 / 65	235 / 65		195 / 75	

* Техничките податоци се во процес на хомологација